

STEPPENWOLF Prisma RS Pro kompakt

Preis: € 1 699

Gewicht: 8,68 kg (RH 57 ohne Pedale)

RRI: 6,39

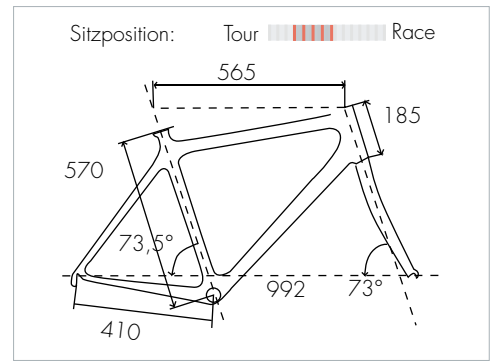

Sicher: Bremsen und Felgen harmonieren.

Neopren-Protector auf der Kettenstrebte wirkt wie Mountainbike-Zubehör, ist aber auch am Rennrad kein Fehler.

Die Zuganschlüsse sitzen am Unterrohr, die Züge können daher auf dem ungeschützten Steuerrohr kratzen. Die Laufräder sind sorgsam verarbeitet,



Sauber: unverschliffene gleichmäßige Schweißnähte.

besonders die Reifen sorgen für enormen Leichtlauf und Sicherheit in Kurven dank hoher Haftung. Felgen und Bremsen harmonieren gut. Steppenwolf bietet Ausstattungsoptionen gegen Aufpreis wie andere Sättel oder Laufräder. Wir halten dies für nicht unbedingt nötig, da das Rad mit bewährten Teilen schlüssig zusammengestellt ist.

Fazit: Mit wenig Aufwand viel Komfort erreicht: Ohne exotisches oder teures Material baut Steppenwolf einen bequemen, wenn auch etwas schweren Renner.

- Rahmen:** Aluminium
- Größen:** 48, 51, 54, 57, 60 cm
- Gabel:** Carbon mit Aluminiumschaft
- Steuersatz:** Ritchey
- Kurbel:** Shimano Ultegra
- Schaltwerk:** Shimano Ultegra
- Umwerfer:** Shimano Ultegra
- Schalt-/Bremshebel:** Shimano Ultegra
- Bremsen:** Shimano Ultegra
- Laufräder:** Citec 3000 Aero
- Reifen:** Continental Grand Prix, 24 mm
- Lenker:** Ritchey Comp
- Vorbau:** Ritchey Comp, 110 mm
- Sattelstütze:** Ritchey Comp, 31,6 mm
- Sattel:** Fizik Aliante

Rahmen	■ ■ ■ ■ ■ □ □ □ □ □
Fahrverhalten	■ ■ ■ ■ ■ □ □ □ □ □
Steigung	■ ■ ■ ■ ■ □ □ □ □ □
Abfahrt	■ ■ ■ ■ ■ □ □ □ □ □
Wendigkeit	■ ■ ■ ■ ■ □ □ □ □ □
Laufruhe	■ ■ ■ ■ ■ □ □ □ □ □
Komfort	■ ■ ■ ■ ■ □ □ □ □ □
Ausstattung	■ ■ ■ ■ ■ □ □ □ □ □
Preis/Leistung	■ ■ ■ ■ ■ □ □ □ □ □

Das Prisma RS ist die Komfort-Überraschung des Tests. Das liegt vor allem an dem langen Steuerrohr mit ein paar Spacern unterm Vorbau und der geringen Sattel-Lenker-Überhöhung. Dies sorgt für eine entspannte Sitzposition. Auch die 24 Millimeter dicken Reifen bringen viel Komfort. Das Gesamtgewicht ist recht hoch, aber intelligent verteilt, da die Laufräder nicht über Maßen viel wiegen.

Der Aluminium-Rahmen ist kein Carbon-Klon mit glatt geschliffenen Nähten und runden Formen, sondern so kantig wie eben nur Metall sein kann; die Schweißraupen so dick, wie sie nur an Aluminium möglich sind. Das wirkt puristisch, hat den Vorteil, dass man die gute Qualität der Schweißnähte erkennen kann. Steppenwolf gibt fünf Jahre Garantie auf Rahmen und Gabel. Lackierung und Verarbeitung sind sorgfältig, ebenso die Montage.

Die Anbauteile sind schwer, aber solide: Zwei Klemmschrauben an der Sattelstütze und den ergonomischen Unterlenker würden wir auch gerne an manch teurem Renner sehen. Der

Sinnvoll: Neopren schützt vor Kettenklappern.



Vertrieb & Info: Steppenwolf Bikes GmbH,
Tel.: 089-6145160, www.steppenwolf-bikes.de